

CRO 4.0

COMPOSTADOR DE RESÍDUOS ORGÁNICOS



Compostaje no es modismo, es minimización de costos, facilidad en la distribución de compuesto, principalmente en la recuperación del suelo. En el proceso biológico de compostaje ocurre una reducción media de masa en torno de 50%, debido a la pérdida de agua y carbono.

CALIDAD Y PRODUCTIVIDAD QUE EL CAMPO NECESITA

CRO 4.0 | COMPOSTADOR DE RESÍDUOS ORGÁNICOS

Enganche a la barra de tracción del tractor. Equipos muy utilizados en ingenios de azúcar y etanol, destilerías, agroindustrias (donde los procesos de industrialización generen residuos sólidos o semi-sólidos). Municipalidades donde se efectúen reciclaje de basura y/o residuos. Para transporte es equipado con 2 neumáticos de alta flotación 14x17.5/14L. Túnel con rotor aleteado levanta verticalmente por accionamiento hidráulico en el momento del transporte.

El tractor debe presentar tomada de fuerza con 540 RPM, súper reductor de velocidad para trabajar a velocidad de 200 a 320 m/h con sistema hidráulico tipo enganche rápido.

Características del patio de compostaje: área nivelada, compactada y esterilizada; presentando declive entre 1% y 3% para facilitar el secado y salida del agua.



OPCIONALES:

- Kit surcador
- Kit surcador con tanque pulverizador de 600 litros

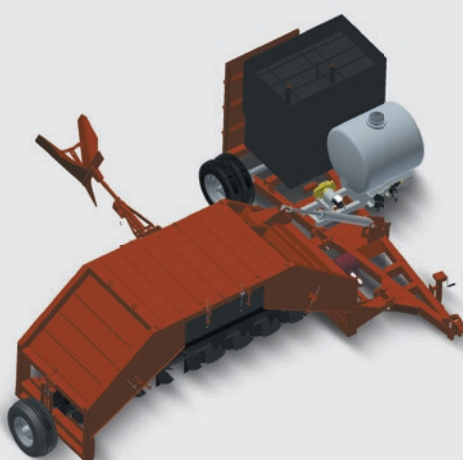

ESPECIFICACIONES TECNICAS

MODELO	TRACTORES (cv)	PESO CON LASTRE (kg)	PESO SIN LASTRE (kg)	ANCHO (mm)	ALTURA (mm)	LARGO (mm)
CRO 4.0	80 a 120	8.580	3.915	6.785	1.750	4.785

CARACTERÍSTICAS APROXIMADAS DE LAS HILERAS

ANCHO (mm)	ALTURA (mm)	LARGO (mm)	CAPACIDAD VOLUMÉTRICA (m ³ linear)	RENDIMIENTO MEDIO/HORA (m ³)
4.000	1.500	indeterminado	3,45	690

Para otros materiales consultar el fabricante. Las capacidades y rendimientos dependen del tipo de producto con el cuál el equipo va a trabajar, así como de las condiciones del patio donde será depositado el compuesto para secado.

CIVEMASA

Fone: +55 16 3382.8222

Avenida Marchesan, 1979 | CEP 15994-900 | Matão (SP) | Brasil
Marchesan Implementos e Máquinas Agrícolas "Tatu" S.A.
CNPJ 52.311.289/0001-63 | Ins. Est. 441.000.151.114

CIVEMASA se reserva el derecho de perfeccionar o cambiar las características de sus productos, sin previo aviso y sin la obligación de proceder con los ya comercializados. Las fotos son únicamente ilustrativas. 08/2019 - Rev. 01

civemasa@civemasa.com.br
www.civemasa.com.br

